

Dein Fahrrad ist viel mehr als nur ein Fortbewegungsmittel. Und weil das so ist, verdient es einen besonderen Platz. Mit der richtigen Wandhalterung ist dein Fahrrad platzsparend verstaut und wird zum stylischen Wohnaccessoire.

Wir zeigen dir, wie du den Fahrradhalter ganz einfach selbst bauen und montieren kannst.

Materialien

2 Strebenprofile 20x40mm mit Nutbreite 5mm
12 Mini Schrauben
12 Nutensteine
8 Winkel 20x20mm
2 Winkel 40x40mm
2 Dreieckige Abdeckkappen
4 rechteckige Abdeckkappen
8 quadratische Abdeckkappen

Schraubenzieher
Zange
Bohrmaschine
Wasserwaage
4 Dübel + Schraube

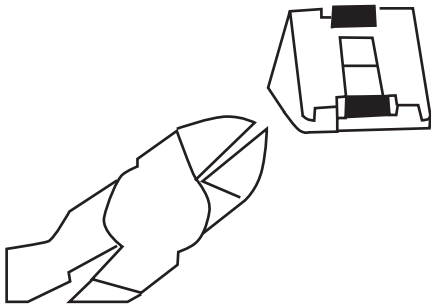

1. Schritt

Benutzen sie eine Zange, um an allen 8 Kleinen Winkel und den 2 großen Winkel auf EINER Seite beide überstehenden Nutführung zu entfernen. Mit der anderen Seite werden die Winkel mit den Strebenprofilen verbunden, dieser Teil darf nicht entfernt werden.

2. Schritt

Verbinden Sie die 4 Kleinen Winkel mit je einer Schraube und einem Nutenstein auf der Seite, die noch die Nutführungen hat. Befestigen sie diese nur leicht.

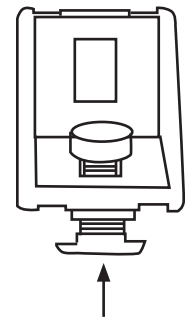

3. Schritt

Schieben Sie die kleinen Winkel mit den Schrauben und den Nutensteinen auf das Strebenprofil, sodass 2 kleinen Winkel zusammen ein großes Dreieck bilden. Schieben sie diese Dreiecke nebeneinander auf eine Seite der Aluminiumstange und lassen sie etwas Platz zwischen den entstehenden großen Dreiecken, damit die Abdeckplatten später noch passen.

Schrauben Sie die kleinen Schrauben der Winkel fest und befestigen Sie die passenden Abdeckplatten. Sie können außerdem Gummi auf den Abdeckplatten abringen, um das Rutschen des Fahrrads zu vermeiden.

4. Schritt

Nehmen Sie die 2 großen Winkel und befestigen Sie hier je 2 Schrauben mit Nutensteinen. Schieben Sie diese Winkel auf die andere Seite der Strebenprofile, sodass die gerade Seite nach außen zeigt und schrauben Sie die großen Winkel fest.

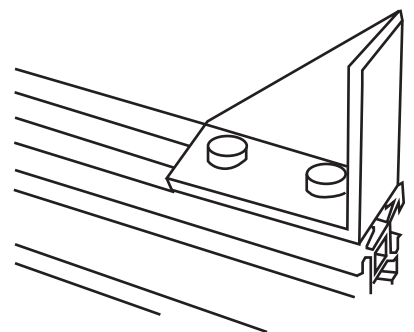

5. Schritt

Montage: Machen Sie 2 Maskierungen an Ihrer Wand, die sich auf derselben Höhe befinden: Halten Sie ihre Fahrradhalter an und maskieren sie die zweite Position der Schraube. Befestigen Sie alle Abdeckplatten. Bohren Sie 2 Löcher. Befestigen Sie den Fahrradhalter mit Schrauben und Dübeln.

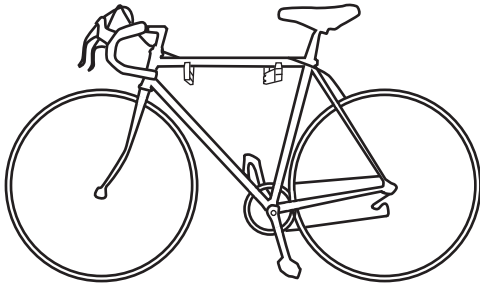
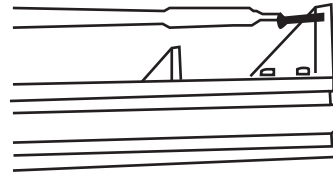

6. Schritt

Fertig- jetzt müssen Sie nur noch ihr Fahrrad aufhängen.
Der Fahrradhalter kann ein Gewicht von bis zu XXX Kg tragen.